

ДОГОВОР

№ 182000079

Днес, 02.11.2018 год., в гр. Козлодуй, между:

“АЕЦ Козлодуй” ЕАД със седалище и адрес на управление 3320 гр.Козлодуй, обл. Враца, вписано в търговския регистър към Агенция по вписванията с ЕИК 106513772, представлявано от Иван Тодоров Андреев – Изпълнителен Директор, наричано по-нататък в Договора **ВЪЗЛОЖИТЕЛ**, от една страна, и

“Омега СН” ООД със седалище и адрес на управление 1231 гр. София, район Връбница, ж.к. Надежда, бл.604, вх.В, ап.75, вписано в търговския регистър към Агенция по вписванията с ЕИК 121252468, представлявано от Стефан Андреев Нинев – Управител, наричано по-нататък в Договора **ИЗПЪЛНИТЕЛ**, от друга страна и на основание чл.183 от Закона за обществените поръчки и във връзка с Решение №АД-2786/10.09.2018 г. на Изпълнителния директор на “АЕЦ Козлодуй” ЕАД за определяне на изпълнител на обществената поръчка с предмет: „Доставка на топлообменник тип VT 80 MNVL B-16” се сключи настоящият Договор за следното:

1. ПРЕДМЕТ НА ДОГОВОРА

1.1. **ВЪЗЛОЖИТЕЛЯТ** възлага и заплаща, а **ИЗПЪЛНИТЕЛЯТ** приема да извърши доставка на топлообменник тип VT 80 MNVL B-16, наричан за краткост в Договора “стока”, съобразно Приложение №2-Техническа спецификация №2018.30.ОСО.UM.TCП.1909 и с технически характеристики и единична цена, съгласно Приложение №3-Спецификация и Приложение №4-Ценова таблица, които са неразделна част от настоящия договор.

2. ЦЕНА И НАЧИН НА ПЛАЩАНЕ

2.1. Цената на настоящия договор е в размер 140000.00 лв. (сто и четиридесет хиляди лева, нула стотинки), без ДДС, при условие на доставка DDP АЕЦ Козлодуй съгласно INCOTERMS' 2010, с единични и общи цени посочени в Ценова таблица-Приложение №4.

2.2. Цената е окончателна и валидна до пълното изпълнение на договора.

2.3. **ВЪЗЛОЖИТЕЛЯТ** заплаща цената по т.2.1., в срок до 30 /тридесет/ календарни дни след приемане на доставката, срещу представени оригинална фактура, приемно-предавателен протокол, протокол без забележки от входящ контрол.

2.4. Плащането по настоящия договор ще бъде извършено чрез банков превод в полза на **ИЗПЪЛНИТЕЛЯ**, по посочените във фактурата банкови реквизити.

3. СРОК ЗА ИЗПЪЛНЕНИЕ НА ДОГОВОРА

3.1. Срок за доставка: до 105 (сто и пет) календарни дни, считано от датата на подписване на договора.

3.2. **ИЗПЪЛНИТЕЛЯТ** има право на предсрочно изпълнение на предмета на договора след предварително съгласуване с **ВЪЗЛОЖИТЕЛЯ**, при което стойността му ще остане непроменена.

4. ПРЕДАВАНЕ НА СТОКАТА. ПРЕМИНАВАНЕ НА СОБСТВЕНОСТТА И РИСКА. ТРАНСПОРТИРАНЕ. ПРИЕМАНЕ.

4.1 При предаване на доставената стока страните подписват приемно - предавателен протокол, който ги обвързва относно факта на предаването.

4.2 Собствеността и рискът от погиването и повреждането на стоката преминават върху **ВЪЗЛОЖИТЕЛЯ** в момента на подписването на протокол, без забележки, от входящ контрол на доставката.

4.3. **ИЗПЪЛНИТЕЛЯТ** транспортира стоката до склад “АЕЦ Козлодуй” ЕАД на свои разноски и собствен риск.

4.4. Известие за готовност за експедиране трябва да бъде изпратено до “АЕЦ Козлодуй” ЕАД, най-малко 3 (три) работни дни преди датата на експедиция на стоката, на факс 0973/72047 или на електронен адрес: commercial@npp.bg.

4.5. Съпроводителната документация на експедираната стока трябва да съдържа:
- сертификат за произход

- декларация за съответствие издадена от производителя
- технически паспорт на оборудването;
- документ в който са описани условията за съхранение и гаранционния срок.
- инструкция за монтаж и експлоатация;

4.6. **ИЗПЪЛНИТЕЛЯТ** е длъжен да представи всички придружаващи стоката документи на български език, в 1 (един) екземпляр на хартиен носител и на електронен носител-CD – 1 бр.

4.7. При получаване на стоки (материали, оборудване и др.), които не са комплектовани с необходимата съпроводителна документация /т.4.5./ или некомплектована доставка, на Изпълнителя се дава срок до 5 (пет) работни дни за отстраняване на несъответствията.

4.8. При забава от страна на **ИЗПЪЛНИТЕЛЯ**, да отстрани несъответствията/забележките в срока определен в горната точка /т.4.7./ по този начин **ИЗПЪЛНИТЕЛЯТ** възпрепятства приемането на стоката и оформянето на Протокол, без забележки, от входящ контрол на доставката. В този случай, в зависимост от заетата складова площ се фактурира наем по единични цени, определени според съответния тип складови площи, както следва:

- o За закрити, отопляеми складови площи - 2.00 лв./ден за кв. м. без ДДС;
- o За закрити, неотопляеми складови площи - 1.50 лв. /ден за кв. м. без ДДС;
- o За открити, неотопляеми складови площи - 1.00 лв. /ден за кв. м. без ДДС.

4.9. За периода на отговорно пазене на стоките (до приемането им по реда на т.4.11.) се изготвя констативен протокол (стр.4 от протокола за входящ контрол), в който се описват всички данни, включително типа и размера на заетата складова площ. Протоколът се изготвя и подписва от комисията за провеждане на входящ контрол.

4.10. На основание констативния протокол по горната точка **ВЪЗЛОЖИТЕЛЯТ** издава фактура за начисления наем и извършва прихващане на дължимата сума от задължението за плащане на приета доставка, ако сумата не е платена преди това от **ИЗПЪЛНИТЕЛЯ**. **ИЗПЪЛНИТЕЛЯ** след фактурирането на наем, може сам да заплати дължимата сума преди приемане на доставката, по един от следните начини: в брой на каса или чрез банков превод по сметка на **ВЪЗЛОЖИТЕЛЯ**.

4.11. За дата на доставка се счита датата на подписване на приемно-предавателния протокол, а за дата на приемане на доставката от **ВЪЗЛОЖИТЕЛЯ** се счита датата на подписан протокол за входящ контрол без забележки.

5. КАЧЕСТВО, ГАРАНЦИИ И РЕКЛАМАЦИИ

5.1. Стоката, предмет на настоящия договор, ще бъде доставена с качество, отговарящо на стандартите, приложимите нормативни документи и условията на настоящия договор, и потвърдено с декларация за съответствие, издадена от производителя.

5.2. На стоката предмет на доставка по настоящия договор, ще бъде извършен общ входящ контрол от **ВЪЗЛОЖИТЕЛЯ** в присъствието на **ИЗПЪЛНИТЕЛЯ** или упълномощено от него лице, при който се проверяват комплектността на стоката и наличието на всички необходими документи. При констатиране на видими дефекти или несъответствия на стоката с приложените документи, **ВЪЗЛОЖИТЕЛЯТ** не приема доставката. В случай, че **ИЗПЪЛНИТЕЛЯТ** не осигури свой представител при провеждането на входящия контрол, се счита че същият приема всички констатации, вписани в протокола от представителите на **ВЪЗЛОЖИТЕЛЯ**.

5.3. За доставената стока се установява гаранционен срок от 24 (двадесет и четири) месеца от доставката.

5.4. Ако в рамките на гаранционния срок се установят дефекти, то **ИЗПЪЛНИТЕЛЯТ** е длъжен да ги отстранява със свои сили и за своя сметка. Отстраняването на дефектите трябва да се извърши в срок от 30 (тридесет) календарни дни от датата на писмената reklamacия на **ВЪЗЛОЖИТЕЛЯ**.

5.5. Ако се установи, че дефектът не може да бъде отстранен, то **ИЗПЪЛНИТЕЛЯТ** със свои сили и за своя сметка, доставя нова стока в срок до 80 (осемдесет) календарни дни. Върху новодоставената стока се установява нов гаранционен срок съгласно т. 5.3.

5.6. Рекламации за появили се дефекти трябва да се извършват не по-късно от 30 (тридесет) дни от датата на изтичане на гаранционния срок /т.5.3/.

5.7. Рекламациите се оформят в писмен вид и трябва да съдържат описание на появилия се дефект, както и всички изисквания на **ВЪЗЛОЖИТЕЛЯ**, след удовлетворяване на които рекламацията се счита за уредена.

6. ЗАКЛЮЧИТЕЛНИ РАЗПОРЕДБИ

6.1 Договорът влиза в сила от момента на двустранното му подписване.

6.2. **ИЗПЪЛНИТЕЛЯТ** не следва да представя гаранция за изпълнение, съгласно раздел 2 на Приложение № 1 – Общи условия на договора.

6.3 Неразделна част от настоящия договор са следните приложения:
Приложение №1 - Общи условия на договора;

Приложение №2-Техническа спецификация №2018.30.ОСО.УМ.ТСП.1909;

Приложение №3 – Спецификация на **ИЗПЪЛНИТЕЛЯ**;

Приложение №4 - Ценова таблица на **ИЗПЪЛНИТЕЛЯ**.

6.4 Отговорно лице по изпълнението на настоящия договор от страна на **ВЪЗЛОЖИТЕЛЯ** е Цветомир Цеков, р-л група, Р-ИР-І-ВКОС-КС – ЕП-2, тел.: 0973 73095.

6.5 Отговорно лице по изпълнението на настоящия договор от страна на **ИЗПЪЛНИТЕЛЯ** е Андрей Нинев, търговски директор, м. тел.: +359 898 666480.

6.6 Настоящият договор е подписан в два еднообразни екземпляра - по един за всяка от страните.

7. АДРЕСИ ЗА КОРЕСПОНДЕНЦИЯ

ИЗПЪЛНИТЕЛ:

„Омега СН“ ООД
бул. Дж. Неру, №28, СИЛВЕР ЦЕНТЪР офис 13
1324 гр. София, район Люлин
тел.: 02/9252163
email: office@megaterm.com
ЕИК: 121252468
ИН по ЗДДС: BG 121252468

ИЗПЪЛНИТЕЛ:

УПРАВИТЕЛ
СТЕФАН НИНЕВ



ВЪЗЛОЖИТЕЛ:

"АЕЦ Козлодуй" ЕАД
3321 Козлодуй
БЪЛГАРИЯ
факс: 0973/76027
email: commercial@npp.bg
ЕИК: 106513772
ИН по ЗДДС: BG 106513772

ВЪЗЛОЖИТЕЛ:

ИЗПЪЛНИТЕЛЕН ДИРЕКТОР
ИВАН АНДРЕЕВ



Съгласували:

Зам. изпълнителен директор:

19.10 2018 г. /Д. Бачийски/

Директор "Производство":

18.10 2018 г. /Ян. Янков/

Директор "И и Ф":

17.10 2018 г. /Г. Кирков/

Р-л Управление "Правно":

17.10 2018 г. /К. Русалийска/

Р-л Управление "Търговско":

16.10 2018 г. /Р. Димитрова/

Н-к отдел "ОП", Управление "Търговско":

08.10 2018 г. /В. Балджийска/

Р-л група, Р-ИР-І-ВКОС-КС - ЕП-2:

10.10 2018 г. /Цв. Цеков/

Гл. юрисконсулт, Управление "Правно":

10.10 2018 г. /Ел. Танкулова/

Изготвил, експерт ОП:

25.09 2018 г. /М. Грозданова/

ОБЩИ УСЛОВИЯ НА ДОГОВОРА

1.	РЕД ЗА ПРИЛАГАНЕ НА ОБЩИТЕ УСЛОВИЯ ПО ДОГОВОР	2
2.	ГАРАНЦИЯ ЗА ИЗПЪЛНЕНИЕ	2
3.	ПРАВА И ЗАДЪЛЖЕНИЯ ПО ДОГОВОРА	2
4.	ПОДИЗПЪЛНИТЕЛИ	3
5.	ОБЕДИНЕНИЯ	3
6.	ДАНЪЦИ ЗА ЧУЖДЕСТРАННИ ИЗПЪЛНИТЕЛИ	3
7.	ВХОДНИ ДАННИ И ИНФОРМАЦИЯ ПО ДОГОВОРА	4
8.	ЛИЧНИ ДАННИ	4
9.	УПРАВЛЕНИЕ НА КАЧЕСТВОТО	5
10.	ФИЗИЧЕСКА ЗАЩИТА, СИГУРНОСТ И ДОСТЪП ДО ЗАЩИТЕНАТА ЗОНА	6
11.	ЯДРЕНАТА БЕЗОПАСНОСТ И РАДИАЦИОННА ЗАЩИТА	6
12.	БЕЗОПАСНОСТ НА ТРУДА И ЗДРАВΟΣЛОВНИ УСЛОВИЯ НА ТРУД	7
13.	ПОЖАРНА БЕЗОПАСНОСТ	9
14.	ОПАЗВАНЕ НА ОКОЛНАТА СРЕДА	9
15.	ОДИТИ, ИНСПЕКЦИИ И ПРОВЕРКИ	10
16.	СРОК ЗА ИЗПЪЛНЕНИЕ	10
17.	НЕУСТОЙКИ	10
18.	ПРЕКРАТЯВАНЕ И РАЗВАЛЯНЕ НА ДОГОВОРА	11
19.	НЕПРЕОДОЛИМА СИЛА	11
20.	РЕД ЗА РЕШАВАНЕ НА СПОРОВЕТЕ	11
21.	ОТГОВОРНО ЛИЦЕ ОТ СТРАНА НА ВЪЗЛОЖИТЕЛЯ	12
22.	ОТГОВОРНО ЛИЦЕ ОТ СТРАНА НА ИЗПЪЛНИТЕЛЯ	12
23.	КОМУНИКАЦИЯ МЕЖДУ СТРАНИТЕ	12
24.	ЕЗИК НА ДОГОВОРА	12

1. РЕД ЗА ПРИЛАГАНЕ НА ОБЩИТЕ УСЛОВИЯ ПО ДОГОВОР

- 1.1. Общите условия към договора се прилагат за всички договори сключвани от "АЕЦ Козлодуй" ЕАД като ВЪЗЛОЖИТЕЛ.
- 1.2. Общите условия са неразделна част от договора и не могат да се разглеждат самостоятелно.
- 1.3. Клаузите, съдържащи се в общите условия по договора, които нямат отношение към предмета на основния договор се считат за неприложими.
- 1.4. Редът за работата на външни организации на площадката на "АЕЦ Козлодуй" ЕАД е съгласно действащата писмена инструкция "Инструкция по качество. Работа на външни организации при сключен договор", № ДБК.КД.ИН.028.
- 1.5. При изпълнението на договорите за обществени поръчки ИЗПЪЛНИТЕЛИТЕ и техните подизпълнители са длъжни да спазват всички приложими правила и изисквания, свързани с опазване на околната среда, социалното и трудовото право, приложими колективни споразумения и/или разпоредби на международното екологично, социално и трудово право, съгласно приложение № 10 към чл. 115 на Закона за обществените поръчки.

2. ГАРАНЦИЯ ЗА ИЗПЪЛНЕНИЕ

- 2.1. ИЗПЪЛНИТЕЛЯТ следва да представи при подписване на договора гаранция за изпълнение на договора в размер на 5 % (пет процента) от стойността му - парична сума, неотменима, безусловно платима банкова гаранция или застраховка със срок на валидност 30 дни по-дълъг от този на договора, която се освобождава не по-късно от 15 работни дни след ефективно изпълнение на предмета на договора, за което ИЗПЪЛНИТЕЛЯТ изпраща писмо до ВЪЗЛОЖИТЕЛЯ с актуални банкови реквизити.
- 2.2. Когато предметът на поръчката включва гаранционно поддържане, ВЪЗЛОЖИТЕЛЯТ определя в специфичните условия на договора каква част от гаранцията за изпълнение е предназначена за обезпечаване на гаранционното поддържане. В случай че това не е изрично указано в специфичните условия на договора, гаранцията за изпълнение се освобождава след ефективно изпълнение на договора, съгласно т.2.1.
- 2.3. В случаите, когато предметът на договора се изпълнява на етапи, при завършване и приемане на определен етап от договора ВЪЗЛОЖИТЕЛЯТ освобождава частично гаранцията за изпълнение на договора, както следва:
 - 2.3.1. При банкова гаранция за изпълнение на договора, ИЗПЪЛНИТЕЛЯТ заменя гаранцията с нова, за стойност намалена пропорционално със стойността на завършените и приети етапи.
 - 2.3.2. При парична гаранция за изпълнение на договора ВЪЗЛОЖИТЕЛЯТ връща на ИЗПЪЛНИТЕЛЯ съответната част от гаранцията за изпълнение, пропорционално на стойността на завършените и приети етапи, след получаване на писмено искане от страна на ИЗПЪЛНИТЕЛЯ с актуални банкови реквизити.
 - 2.3.3. При застраховка, която обезпечава изпълнението на договора чрез покритие на отговорността на ИЗПЪЛНИТЕЛЯ, ИЗПЪЛНИТЕЛЯТ заменя застрахователната полица с нова, за стойност намалена пропорционално със стойността на завършените и приети етапи.
- 2.4. Гаранцията за изпълнение се задържа от ВЪЗЛОЖИТЕЛЯ при неизпълнение на задълженията, поети от ИЗПЪЛНИТЕЛЯ по този договор.
- 2.5. ВЪЗЛОЖИТЕЛЯТ не дължи лихви за периода през който средствата по т. 2.1. от договора законно са престояли при него.

3. ПРАВА И ЗАДЪЛЖЕНИЯ ПО ДОГОВОРА

- 3.1. Правата и задълженията на страните са регламентирани в договора.

3.2. **ИЗПЪЛНИТЕЛЯТ** няма право да прехвърля своите задължения по договора или част от тях на трета страна.

4. ПОДИЗПЪЛНИТЕЛИ

4.1. При участие на подизпълнители при изпълнението на предмета на договора, то за **ИЗПЪЛНИТЕЛЯ** и за подизпълнителя са валидни всички приложими разпоредби на Закона за обществените поръчки.

4.2. **ИЗПЪЛНИТЕЛЯТ** се задължава да сключи договор за подизпълнение с посочените в офертата му подизпълнители в срок до 30 дни от сключване на настоящия договор. **ИЗПЪЛНИТЕЛЯТ** предоставя на **ВЪЗЛОЖИТЕЛЯ** заверено копие на договора в 3-дневен срок от подписването му, заедно с доказателства, че подизпълнителят отговаря на критериите за подбор и за него не са налице основания за отстраняване.

4.3. **ИЗПЪЛНИТЕЛЯТ** се задължава своевременно да предоставя на **ВЪЗЛОЖИТЕЛЯ** всички документи и информация по договорите за подизпълнение съгласно Закона за обществените поръчки.

4.4. **ИЗПЪЛНИТЕЛЯТ** е изцяло и единствено отговорен пред **ВЪЗЛОЖИТЕЛЯ** за изпълнението на договора, включително и за действията на подизпълнителите. **ИЗПЪЛНИТЕЛЯТ** отговаря за действията на подизпълнителите като за свои действия.

4.5. **ИЗПЪЛНИТЕЛЯТ** носи отговорност за контрол на качеството на работата и спазване на изискванията за безопасна работа на персонала на подизпълнителите си.

4.6. **ИЗПЪЛНИТЕЛЯТ** се задължава да определи компетентни длъжностни лица, които да извършват контрол на работата на подизпълнителите.

4.7. Всички условия за изпълнение на договора определени към **ИЗПЪЛНИТЕЛЯ** важат в пълна сила и за неговите подизпълнители. Отговорност за осигуряване на това условие от договора носи **ИЗПЪЛНИТЕЛЯ**.

4.8. Комуникацията между **ВЪЗЛОЖИТЕЛЯ** и Подизпълнителите по договора се осъществява само чрез **ИЗПЪЛНИТЕЛЯ**.

4.9. **ВЪЗЛОЖИТЕЛЯТ** има право да прави инспекции и проверки на работата на площадката и одити на подизпълнители, по реда по който същите се извършват за **ИЗПЪЛНИТЕЛЯ**.

4.10. В случаите, когато част от поръчката, която се изпълнява от подизпълнител, може да бъде предадена като отделен обект на **ИЗПЪЛНИТЕЛЯ** или на **ВЪЗЛОЖИТЕЛЯ**, **ВЪЗЛОЖИТЕЛЯТ** заплаща възнаграждение за тази част на подизпълнителя.

4.11. Разплащанията по т. 4.10 се осъществяват въз основа на искане, отправено от подизпълнителя до **ВЪЗЛОЖИТЕЛЯ** чрез **ИЗПЪЛНИТЕЛЯ**, който е длъжен да го предостави на **ВЪЗЛОЖИТЕЛЯ** в 15-дневен срок от получаването му. Към искането **ИЗПЪЛНИТЕЛЯТ** предоставя становище, от което да е видно дали оспорва плащанията или част от тях като недължими. **ВЪЗЛОЖИТЕЛЯТ** има право да откаже плащането, когато искането за плащане е оспорено, до момента на отстраняване на причината за отказа.

4.12. Замяна или включване на подизпълнител по време на изпълнението на договора се допуска само по изключение, в предвидените в Закона за обществените поръчки случаи.

5. ОБЕДИНЕНИЯ

5.1. В случаите, когато **ИЗПЪЛНИТЕЛЯТ** е обединение, всички участници са солидарно отговорни за изпълнението на задълженията по договора.

5.2. Всяко изменение в структурата и участниците в обединението ще се счита за неизпълнение на задълженията на **ИЗПЪЛНИТЕЛЯ**.

6. ДАНИЦИ ЗА ЧУЖДЕСТРАННИ ИЗПЪЛНИТЕЛИ

6.1. Данък удържан при източника

6.1.1. Ако **ИЗПЪЛНИТЕЛЯТ** е чуждестранно юридическо лице, доходи, които **ИЗПЪЛНИТЕЛЯТ** реализира по Договора, могат да подлежат на облагане с данък при

ИЗТОЧНИКА, когато за тях са приложими съответните разпоредби от българското данъчно законодателство. В такъв случай **ВЪЗЛОЖИТЕЛЯТ** е задължен да начисли и удържи данъка, да го декларира и внесе от името и за сметка на **ИЗПЪЛНИТЕЛЯ**.

6.1.2. При възникване на данъчното задължение на **ИЗПЪЛНИТЕЛЯ** за доход, свързан с плащане по Договора, **ВЪЗЛОЖИТЕЛЯТ** ще удържи от плащането данъка при източника, изчислен с данъчна основа и данъчна ставка, както са определени в приложимия закон, и ще го внесе в съответната териториална дирекция на Националната агенция за приходите (ТД на НАП) в законовия срок, освен ако за **ИЗПЪЛНИТЕЛЯ** има становище на орган по приходите за наличие на основания за прилагане на СИДДО и той се освобождава от облагане на дохода. Такова удържане и внасяне на данък при източника от плащане по Договора не се счита за неизпълнение на задължението на **ВЪЗЛОЖИТЕЛЯ** да плати договорена цена по условията на Договора.

6.1.3. **ИЗПЪЛНИТЕЛЯТ** може да получи от ТД на НАП удостоверение за внесения данък при източника по подадено от него искане. **ВЪЗЛОЖИТЕЛЯТ** съдейства на **ИЗПЪЛНИТЕЛЯ** с осигуряване на необходими документи, прилагани към искането, когато са налични при него.

6.2. Прилагане на СИДДО

6.2.1. Когато между Република България и страната на **ИЗПЪЛНИТЕЛЯ** има влязла в сила Спогодба за избягване на двойното данъчно облагане (СИДДО), която предвижда данъчно облекчение за **ИЗПЪЛНИТЕЛЯ** при облагане на неговия доход в Република България, **ИЗПЪЛНИТЕЛЯТ** може да поиска прилагането на СИДДО, като след възникване на данъчното задължение за дохода удостовери основанията за това пред органа по приходите. В такъв случай **ВЪЗЛОЖИТЕЛЯТ** съдейства на **ИЗПЪЛНИТЕЛЯ** с осигуряване на необходими документи, прилагани към искането за прилагане на СИДДО, когато са налични при него или в правомощията му да ги издаде.

7. ВХОДНИ ДАННИ И ИНФОРМАЦИЯ ПО ДОГОВОРА

7.1. **ВЪЗЛОЖИТЕЛЯТ** е длъжен да представи на **ИЗПЪЛНИТЕЛЯ** необходимите входни данни за изпълнение на дейностите по договора.

7.2. Входни данни могат да бъдат съществуващи документи и данни в "АЕЦ Козлодуй" БАД и се предават във вида, в който са налични.

7.3. **ВЪЗЛОЖИТЕЛЯТ** има право да предава необходимите входни данни на хартиен и електронен носител.

7.4. **ИЗПЪЛНИТЕЛЯТ** няма право, без предварителното писмено съгласие на **ВЪЗЛОЖИТЕЛЯ**, да използва документ или информация за цели различни от изпълнението на договора, за срока на действие на този договор и до 5 (пет) години след приключването му.

7.5. **ИЗПЪЛНИТЕЛЯТ** се задължава да не предоставя на трети физически или юридически лица получените от **ВЪЗЛОЖИТЕЛЯ** изходни данни и информация, без изричното писмено съгласие на **ВЪЗЛОЖИТЕЛЯ**, както и резултатите от извършената работа, за времето на действие на този договор и до 5 (пет) години след приключването му.

8. ЛИЧНИ ДАННИ

8.1. Страните се задължават да спазват приложимото законодателство в областта на личните данни и Регламент (ЕС) 2016/679 General Data Protection Regulation (GDPR), в качеството им администратори на лични данни.

8.2. За целите на настоящия раздел под обработване на лични данни се разбира всяка операция или съвкупност от операции, извършвана с лични данни или набор от лични данни чрез автоматични или други средства като събиране, записване, организиране, структуриране, съхранение, адаптиране или промяна, извличане, консултиране, употреба,

разкриване чрез предаване, разпространяване или друг начин, по който данните стават достъпни, подреждане или комбиниране, ограничаване, изтриване или унищожаване.

8.3. ИЗПЪЛНИТЕЛЯТ гарантира качеството си администратор на лични данни и може да обработва предоставени му от ВЪЗЛОЖИТЕЛЯ лични данни единствено за целите на изпълнение на настоящия договор. ВЪЗЛОЖИТЕЛЯТ гарантира качеството си администратор на лични данни и може да обработва предоставени му от ИЗПЪЛНИТЕЛЯ лични данни единствено за целите на изпълнение на настоящия договор.

8.4. В случай че при изпълнение на договора възникне необходимост от предаване на получени лични данни в трета държава или международна организация, съответната страна /получател на данните/ като администратор на лични данни се задължава да уведоми другата страна, освен ако такова предаване на данни е необходимо съгласно действащото законодателство на Европейския съюз, като във всички случаи се задължава да предприеме необходимите и достатъчни мерки за запазване на конфиденциалността на данните. В случаите по предходното изречение, получаващата страна предоставя на другата страна достатъчно доказателства, удостоверяващи че предоставянето на данните от обработващото ги лице става съгласно предварително документирано нареждане на администратора – изпълнител.

8.5. ИЗПЪЛНИТЕЛЯТ се задължава да предприеме всички необходими мерки, гарантиращи, че лицата, оправомощени от него за обработка на лични данни са поели ангажимент за конфиденциалност или са подчинени на законово задължение за конфиденциалност. В случаите, когато за целите на изпълнението на договора ИЗПЪЛНИТЕЛЯТ следва да предаде на ВЪЗЛОЖИТЕЛЯ лични данни, последният следва да предприеме всички необходими мерки гарантиращи, че лицата, оправомощени от него за обработка на лични данни, са поели ангажимент за конфиденциалност или са подчинени на законово задължение за конфиденциалност.

8.6. Страните се задължават да предприемат всички необходими мерки за гарантиране сигурността на обработването на предоставените лични данни, чрез прилагането на подходящи технически и организационни мерки за защита съгласно Регламент (ЕС) 2016/679 General Data Protection Regulation (GDPR).

8.7. ИЗПЪЛНИТЕЛЯТ се задължава да предостави на ВЪЗЛОЖИТЕЛЯ цялата информация, необходима да докаже, че е изпълнил поетите по-горе задължения и да съдейства при осъществяване на одити от страна на компетентни органи.

8.8. Страните - администратори на лични данни, се задължават да зачитат и удовлетворят правата на субектите на личните данни съгласно Регламент (ЕС) 2016/679, включително правото да искат коригиране, изтриване, ограничаване обработването на лични данни, правото на узнаване на източниците на данни, когато същите не са предоставени от субектите на личните данни, както и правото на получаване на копие от личните данни в достъпен електронен формат.

9. УПРАВЛЕНИЕ НА КАЧЕСТВОТО

9.1. ИЗПЪЛНИТЕЛЯТ е длъжен да изпълни възложената му дейност в съответствие с изискванията на собствената си система за управление на качеството с отчитане изискванията на ВЪЗЛОЖИТЕЛЯ.

9.2. При изискване в Техническата спецификация/Техническото задание за представяне на Програма за осигуряване на качеството (План по качеството) за изпълнение на дейността по договора и/или План за контрол на качеството, ИЗПЪЛНИТЕЛЯТ разработва документите по указания на "АБЦ Козлодуй" ЕАД, в срока определен в Техническата спецификация/Техническото задание.

9.3. Всички документи, собственост на ИЗПЪЛНИТЕЛЯ, които са цитирани в Програмата за осигуряване на качеството (Плана по качеството), могат да бъдат изискани при необходимост от ВЪЗЛОЖИТЕЛЯ за преглед и оценка, с оглед идентифициране на методиката и/или технологията, по която ще се извършват дейности.

9.4. ИЗПЪЛНИТЕЛЯТ е длъжен своевременно да уведомява ВЪЗЛОЖИТЕЛЯ за всички настъпили структурни промени или промени в документацията на Системата за управление на Външната организация, свързани с изпълняваните дейности по договора.

9.5. Несъответствията по доставките и дейностите, предмет на договора се управляват по реда за контрол на несъответствията, определен в Техническата спецификация/Техническото задание на ВЪЗЛОЖИТЕЛЯ.

9.6. Програмите за осигуряване на качеството (Плановите по качеството) и Плановите за контрол на качеството се изготвят от Изпълнителя, съгласуват се от упълномощен персонал на "АЕЦ Козлодуй" ЕАД и се разпространяват преди стартиране на дейностите по договора.

10. ФИЗИЧЕСКА ЗАЩИТА, СИГУРНОСТ И ДОСТЪП ДО ЗАЩИТЕНАТА ЗОНА

10.1. ВЪЗЛОЖИТЕЛЯТ се задължава да осигури достъп на персонал на ИЗПЪЛНИТЕЛЯ при изпълнението на задълженията им по настоящия договор, съгласно "Инструкция за пропускателен режим в "АЕЦ Козлодуй" ЕАД", № УС.ФЗ.ИН 015.

10.2. ИЗПЪЛНИТЕЛЯТ трябва да изготви и предаде на ВЪЗЛОЖИТЕЛЯ необходимата документация за достъп на персонала по изпълнение на договора до защитената зона на "АЕЦ Козлодуй" ЕАД, съгласно инструкции №УС.ФЗ.ИН 015 и № ДБК.КД.ИН.028.

10.3. При неизпълнение на предходната точка от договора ще бъде отказан достъп на персонала на ИЗПЪЛНИТЕЛЯ в защитената зона на "АЕЦ Козлодуй" ЕАД.

10.4. Когато за изпълнение на задълженията по този договор ИЗПЪЛНИТЕЛЯТ ще използва транспортни средства, той се задължава при въвеждането им в защитената зона на "АЕЦ Козлодуй" ЕАД да представя Протокол за извършена проверка на конкретното МПС, с изричен запис в него, че то няма да бъде пряко или косвено източник на неправомерни действия, съгласно Наредба за осигуряване на физическата защита на ядрените съоръжения, ядрения материал и радиоактивните вещества.

10.5. Протокол за извършената проверка се оформя за всяко МПС, при всеки отделен случай и се подписва от Ръководителя или упълномощено за това длъжностно лице на ИЗПЪЛНИТЕЛЯ и водача на транспортното средство.

10.6. При неизпълнение на предходната точка от договора ще бъде отказан достъп на транспортните средства на ИЗПЪЛНИТЕЛЯ в защитената зона на "АЕЦ Козлодуй" ЕАД.

10.7. ИЗПЪЛНИТЕЛЯТ се задължава да обезпечи преминаване проверка за надеждност на персонала, който ще работи на площадката на "АЕЦ Козлодуй" ЕАД, съгласно чл.40, т.2 от Правилника за прилагане на Закона за Държавна агенция "Национална сигурност".

11. ЯДРЕНАТА БЕЗОПАСНОСТ И РАДИАЦИОННА ЗАЩИТА

11.1. За договори, които включват дейности, доставки или услуги, които имат отношение към ядрената безопасност, радиационната защита, аварийната готовност, качество и/или физическата защита, се изисква от ИЗПЪЛНИТЕЛЯ да представи необходимите документи за проверка от Дирекция БиК на "АЕЦ Козлодуй" ЕАД в обем и срок, съгласно инструкция №ДБК.КД.ИН.028.

11.2. Договори, които имат отношение към ядрената безопасност, радиационната защита, аварийната готовност и/или физическата защита влизат в сила от момента на двустранното им подписване, а изпълнението на предмета на договора започва от датата на уведомяване на ИЗПЪЛНИТЕЛЯ за утвърден Протокол за проверка на документите от Дирекция БиК на "АЕЦ Козлодуй" ЕАД.

11.3. В случаите, когато дейността, предмет на конкретен договор с външна организация е свързана с реализацията на техническо решение, за което се изисква разрешение съгласно ЗБИЯЕ, изпълнението на дейностите по договора започва след издаване на разрешение за

техническото решение от АЯР. В случай, че АЯР изиска допълнителни документи, ИЗПЪЛНИТЕЛЯТ е длъжен да ги представи в посочените срокове.

11.4. Дейностите по конструкции, системи и компоненти (КСК), имащи отношение към безопасността се извършват спрямо писмени процедури, технологии и методологии.

11.5. ИЗПЪЛНИТЕЛЯТ се задължава да обезпечи запознаване на персонала, който ще работи на площадката на "АЕЦ Козлодуй" ЕАД, с общите изисквания за действия при авария в АЕЦ, да спазва процедурите при ликвидация на авария.

11.6. Персоналът на ИЗПЪЛНИТЕЛЯ и неговите подизпълнители, включително чуждестранни фирми, които изпълняват дейности в контролираната зона (КЗ) на площадката на "АЕЦ Козлодуй" ЕАД са длъжни да спазват изискванията на:

- "Инструкция за радиационна защита в АЕЦ Козлодуй ЕАД, ЕП-2", № 30.ОБ.00.РБ.01;
- "Инструкция по радиационна защита в ХОГ на "АЕЦ Козлодуй" ЕАД", № ХОГ.ИРЗ.01;
- "Инструкция по качество. Работа на външни организации при сключен договор", № ДБК.КД.ИН.028.

11.7. ИЗПЪЛНИТЕЛЯТ носи отговорност за безопасността на труда и дозовото натоварване на персонала, който командирова за работа в "АЕЦ Козлодуй" ЕАД за изпълнение на дейността по договора.

11.8. ИЗПЪЛНИТЕЛЯТ определя отговорно лице по радиационна защита в организацията със заповед.

11.9. При необходимост от извършване на дейности в КЗ задължително се извършва измерване на цялостната активност на персонала на ИЗПЪЛНИТЕЛЯ, включително за лица, работещи по граждански договор и представители на чуждестранни организации, преди започване и след завършване на работата по съответния договор на ВО.

11.10. За работа в КЗ, ВЪЗЛОЖИТЕЛЯТ осигурява на ИЗПЪЛНИТЕЛЯ за своя сметка специално работно облекло, лични предпазни средства, дозиметричен контрол и др. съгласно изискванията на Наредба № 32 от 07.11.2005 г. за условията и реда за извършване на дозиметричен контрол на лицата, работещи с източници на йонизиращи лъчения.

11.11. ВЪЗЛОЖИТЕЛЯТ информира периодично ИЗПЪЛНИТЕЛЯ за полученото дозово натоварване на персонала, съгласно чл. 122 ал. 3 на Наредба за радиационна защита при дейности с източници на йонизиращи лъчения. ИЗПЪЛНИТЕЛЯТ предоставя данни за дозовото натоварване на персонала си преди първоначалното допускане до работа.

10.12. ВЪЗЛОЖИТЕЛЯТ, в качеството си на експлоатиращ ядрена инсталация е отговорен за ядрена вреда, в съответствие с член II от Виенската конвенция за гражданска отговорност за ядрена вреда.

10.13. Отговорността за ядрена вреда на експлоатиращия ядрена инсталация е абсолютна съгласно Виенската конвенция за гражданска отговорност за ядрена вреда.

12. БЕЗОПАСНОСТ НА ТРУДА И ЗДРАВΟΣЛОВНИ УСЛОВИЯ НА ТРУД

12.1. От гледна точка на техническата безопасност, персоналът на ИЗПЪЛНИТЕЛЯ и неговите подизпълнители, включително чуждестранни фирми, условно се приравнява (с изключение на правото за издаване на наряди и допускане до работа) към персонала на "АЕЦ Козлодуй" ЕАД и е длъжен да спазва изискванията на:

- „Правилник за безопасност при работа в неелектрически уредби на електрически и топлофикационни централи и по топлопреносни мрежи и хидротехнически съоръжения”;

- „Правилник за безопасност и здраве при работа в електрически уредби на електрически и топлофикационни централи и по електрически мрежи”.

12.2. ИЗПЪЛНИТЕЛЯТ определя отговорно лице по безопасност на труда в организацията със заповед.

12.3. За договори, към изпълнението на които са поставени изисквания за подписване на Протокол за оценка на риска и/или споразумителен протокол за осигуряване на здравословни и безопасни условия на труд, приложения №3 и №3-1 на инструкция № ДБК.КД.ИН.028, се

изисква от ИЗПЪЛНИТЕЛЯ да представи в Дирекция БИЖ на "АЕЦ Козлодуй" ЕАД тези документи след подписването на договора.

12.4. ВЪЗЛОЖИТЕЛЯТ се задължава да осигури фронт за работа съобразно съответните условия за непрекъснат или спрял производствен процес, като обезопаси съоръженията съгласно действащите правилници в АЕЦ и открие наряди за допуск до работа.

12.5. Издаването на наряди за работа, допускане до работа, контрол на дейността на ВО, относно изискванията на техническата документация, закриване на нарядите и приемане на работното място, контрола и отчитане на дозовото натоварване на персонала и др. се извършват според определения ред в съответното структурно звено, по чието оборудване/на чиято територия се работи.

12.6. ВЪЗЛОЖИТЕЛЯТ се задължава да осигури инструктиране на външния персонал, според изискванията на НАРЕДБА № РД-07-2 от 16.12.2009г. за условията и реда за провеждането на периодично обучение и инструктаж на работниците и служителите по правилата за осигуряване на здравословни и безопасни условия на труд по цитираните в т.11.1 Правилници и в съответствие с мястото и конкретните условия на работа, която групата или част от нея ще извършва.

12.7. ИЗПЪЛНИТЕЛЯТ се задължава да обезпечи обучение и изпити на персонала, който ще работи на площадката на "АЕЦ Козлодуй" ЕАД, по "Въведение в АЕЦ" и "Радиационна защита" в УТЦ на "АЕЦ Козлодуй" ЕАД и съгласно НАРЕДБА за условията и реда за придобиване на професионална квалификация и за реда за издаване на лицензии за специализирано обучение и на удостоверения за правоспособност за използване на ядрената енергия.

12.8. ИЗПЪЛНИТЕЛЯТ се задължава да спазва всички ограничения и забрани, за изпращане и допускане до работа на лица и бригади, които са предвидени в правилниците по безопасност на труда. Да извърши правилен подбор при съставяне списъка на ръководния и изпълнителски персонал, който ще изпълнява работата по сключения договор, по отношение на професионална квалификация и тази по безопасността на труда.

12.9. ВЪЗЛОЖИТЕЛЯТ се задължава да определи длъжностното лице (или лица), които да приемат външния персонал на ИЗПЪЛНИТЕЛЯ, да изискат и извършат проверка на всички предвидени в правилниците документи, включително и удостоверенията за притежаване квалификационна група по безопасност на труда.

12.10. Отговорният ръководител и (или) изпълнителят на работа приемат всяко работно място от допускащия, като проверяват изпълнението на техническите мероприятия за обезопасяване, както и тяхната дейност.

12.11. Ръководителите на ИЗПЪЛНИТЕЛЯ постоянно упражняват контрол за спазване на правилниците по безопасност на труда от членовете на групата и предприемат мерки за отстраняване на нарушенията.

12.12. ИЗПЪЛНИТЕЛЯТ се задължава да уведомява писмено ВЪЗЛОЖИТЕЛЯ за предприетите мерки по дадени от него предложения-искания за санкциониране на лица, допуснали нарушения по изискванията на безопасността на труда.

12.13. ИЗПЪЛНИТЕЛЯТ се задължава да изпълнява писмените разпореждания на упълномощените длъжностни лица от ВЪЗЛОЖИТЕЛЯ при констатирани нарушения на технологичната дисциплина и правилата за безопасна работа.

12.14. В случай на трудова злополука с лице наето от ИЗПЪЛНИТЕЛЯ, ръководителят на групата уведомява ръководството на фирмата – ИЗПЪЛНИТЕЛ и сектор "Техническа безопасност" на "АЕЦ Козлодуй" ЕАД, след което предприема мерки и оказва съдействие на компетентните органи, за изясняване на обстоятелствата и причините за злополуката.

12.15. ИЗПЪЛНИТЕЛЯТ се задължава да спазва приложимите нормативни документи и действащите в "АЕЦ Козлодуй" ЕАД изисквания по отношение на ЗБУТ, пожарна безопасност и аварийна готовност.

12.16. ИЗПЪЛНИТЕЛЯТ се задължава да спазва законовите изисквания за опазване на околната среда по време на строителството и след приключването му, в гаранционния срок.

12.17. ИЗПЪЛНИТЕЛЯТ осигурява здравословни и безопасни условия на труд, съгласно изискванията на нормативните документи по безопасност на труда.

12.18. При необходимост **ИЗПЪЛНИТЕЛЯТ** организира изпълнението на ремонтните дейности при непрекъснат режим на работа, с цел спазване срока на ремонта на съответния блок или друга технологична необходимост.

12.19. **ИЗПЪЛНИТЕЛЯТ** осигурява спазване на Наредба № 2 от 22.03.2004 г. за минималните изисквания за здравословни и безопасни условия на труд при извършване на строителни и монтажни работи на територията на обектите на "АЕЦ Козлодуй" ЕАД.

12.20. Всички санкции, наложени от компетентните органи за нарушенията или за щети нанесени от лица, наети от **ИЗПЪЛНИТЕЛЯ** (включително подизпълнителите му) са за сметка на **ИЗПЪЛНИТЕЛЯ**.

13. ПОЖАРНА БЕЗОПАСНОСТ

13.1. При изпълнение на огневи работи Ръководителят и персонала на ВО изпълняващ дейности по договор с "АЕЦ Козлодуй" ЕАД, е задължен да спазва изискванията на нормативно-техническите документи по пожарна безопасност:

- Наредба № 8121з-647 от 01.10.2014г. за правилата и нормите за пожарна безопасност при експлоатация на обектите;

- "Правила за пожарна безопасност на "АЕЦ Козлодуй" ЕАД", № ДОД.ПБ.ПБ.307;

13.2. При изпълнение на огневи работи, **ИЗПЪЛНИТЕЛЯТ** подготвя Списък на лицата, имащи право да бъдат ръководители на огневи работи.

14. ОПАЗВАНЕ НА ОКОЛНАТА СРЕДА

14.1. **ИЗПЪЛНИТЕЛЯТ** е длъжен да спазва изискванията за опазване на околната среда по време на изпълнението на предмета на договора и след приключването му, съобразно Закона за опазване на околната среда и всички приложими подзаконовни нормативни и вътрешни документи на **ВЪЗЛОЖИТЕЛЯ**.

14.2. **ИЗПЪЛНИТЕЛЯТ** се задължава да изпълни задълженията си по чл. 14 от Закона за управление на отпадъците и всички приложими подзаконовни нормативни и вътрешни документи на **ВЪЗЛОЖИТЕЛЯ**, включително, но не ограничени до Наредба за излезлото от употреба електрическо и електронно оборудване, Наредба за батерии и акумулатори и за негодни за употреба батерии и акумулатори, Наредба за изискванията за третиране на излезли от употреба гуми, Наредба за опаковките и отпадъците от опаковки.

14.3. В случай, че **ИЗПЪЛНИТЕЛЯТ** не заплаща продуктова такса по чл. 59 от Закона за управление на отпадъците той се задължава без заплащане от страна на **ВЪЗЛОЖИТЕЛЯ**, да приеме обратно излезлите от употреба лампи (ИУЛ), негодните за употреба портативни акумулаторни батерии (ПАБ), излезлите от употреба гуми (ИУГ), отпадъчните опаковки от доставените материали и да организира тяхното последващо безопасно третиране.

14.4. **ИЗПЪЛНИТЕЛЯТ** изготвя и **ВЪЗЛОЖИТЕЛЯТ** съгласува план за организиране на дейността по събиране и извозване на ИУЛ, ПАБ, ИУГ, отпадъчни опаковки, в съответствие с действащите разпоредби за третиране и транспортиране на съответните продукти. В случай, че **ВЪЗЛОЖИТЕЛЯТ** счете, че планът предложен от **ИЗПЪЛНИТЕЛЯ** не отговаря на нормативните изисквания и има забележки по него, то **ИЗПЪЛНИТЕЛЯТ** е длъжен да вземе предвид забележките на **ВЪЗЛОЖИТЕЛЯ**.

14.5. При изпълнение на дейности, които засягат зелените площи и/или дълготрайната растителност на площадката на "АЕЦ Козлодуй" ЕАД, **ИЗПЪЛНИТЕЛЯТ** е длъжен за своя сметка да възстанови тревните площи и насажденията, съгласувано със съответните отговорни звена на **ВЪЗЛОЖИТЕЛЯ**.

14.6. **ИЗПЪЛНИТЕЛЯТ** е длъжен да предприеме всички необходими мерки за недопускане на замърсяване на околната среда при изпълнение на дейностите по договора.

14.7. При възникване на аварийни ситуации и събития, създаващи предпоставки за замърсяване на околната среда и възникване на екологични щети **ИЗПЪЛНИТЕЛЯТ** е длъжен да уведоми Ръководството на "АЕЦ Козлодуй" ЕАД и за своя сметка да предприеме

необходимите превантивни и оздравителни мерки в съответствие със Закона за отговорността за предотвратяване и отстраняване на екологични щети.

15. ОДИТИ, ИНСПЕКЦИИ И ПРОВЕРКИ

15.1. ВЪЗЛОЖИТЕЛЯТ има право да осъществява контрол по изпълнението на този договор, стига да не възпрепятства работата на ИЗПЪЛНИТЕЛЯ и да не нарушава оперативната му самостоятелност.

15.2. ИЗПЪЛНИТЕЛЯТ се задължава да допусне и окаже съдействие на упълномощени представители на ВЪЗЛОЖИТЕЛЯ за извършване на одит по качеството по реда на утвърдени правила на ВЪЗЛОЖИТЕЛЯ. Иницирирането на одит може да стане по искане на ВЪЗЛОЖИТЕЛЯ и писмено известяване на ИЗПЪЛНИТЕЛЯ.

15.3. ВЪЗЛОЖИТЕЛЯТ носи отговорност за неразпространение на информацията, станала достъпна по време на извършване на одита.

15.4. ИЗПЪЛНИТЕЛЯТ се задължава да предостави достъп до строителни и монтажни площадки, документация и персонал на лицата, упълномощени от ВЪЗЛОЖИТЕЛЯ да изпълняват контрол и инспекции.

15.5. ИЗПЪЛНИТЕЛЯТ е длъжен да позволи на ВЪЗЛОЖИТЕЛЯ или на посочено от ВЪЗЛОЖИТЕЛЯ лице, да прави проверки на отчетната документация, съставена при изпълнение на договора, включително и да се правят копия на документите.

15.6. При необходимост ВЪЗЛОЖИТЕЛЯТ има право да извърши одит по качеството и на подизпълнителите, участващи в изпълнението на договора, като ИЗПЪЛНИТЕЛЯТ и подизпълнителите се задължават да оказват максимално съдействие и да предоставят достъп до строителни и монтажни площадки, документация и персонал на лицата, упълномощени от ВЪЗЛОЖИТЕЛЯ да изпълняват контрол и инспекции.

16. СРОК ЗА ИЗПЪЛНЕНИЕ

16.1. Когато по обективни причини от производствен или друг характер, произтичащи от естеството и спецификата на основния предмет на дейност на ВЪЗЛОЖИТЕЛЯ, той не е в състояние да осигури условия за изпълнение на предмета договора, изпълнението спира до отпадане на съответните причини за това, като ВЪЗЛОЖИТЕЛЯТ може да удължи срока на договора с периода на забавата.

17. НЕУСТОЙКИ

17.1. В случай на неспазване на сроковете по раздел 3 от основния договор ИЗПЪЛНИТЕЛЯТ дължи неустойка в размер на 0.5% (половин процент) върху стойността на забавеното изпълнение за всеки ден закъснение, но не повече от 10% (десет процента) от стойността на дължимото плащане.

17.2. В случай на забавено плащане по раздел 2 от основния договор ВЪЗЛОЖИТЕЛЯТ заплаща неустойка в размер на 0.5% (половин процент) върху стойността на забавеното плащане за всеки ден закъснение, но не повече от 10% (десет процента) от стойността на дължимото плащане.

17.3. При виновно неизпълнение на задълженията по договора, с изключение на случаите по т.17.1. и 17.2, неизправната страна дължи на изправната неустойка в размер на 10% (десет) върху стойността на договора.

17.4. За действително претърпени вреди в размер по-голям от размера на уговорените неустойки, заинтересованата страна може да търси обезщетение в пълен размер по общия гражданскоправен ред.

17.5. За всяко констатирано от ВЪЗЛОЖИТЕЛЯ нарушение на разпоредбите на раздел 12 и 13 от Общите условия на договора, както и на инструкции, правилници, получен инструктаж за работа в "АЕЦ Козлодуй" ЕАД и поддържане на чистотата на работната площадка от страна на насти лица от ИЗПЪЛНИТЕЛЯ, последният заплаща на

ВЪЗЛОЖИТЕЛЯ неустойка в размер на 200 лв за всяко лице, за всяко нарушение. Неустойките се налагат при наличие на протокол от звено "Контрол на производствената дейност" или от длъжностни лица по техническа безопасност на **ВЪЗЛОЖИТЕЛЯ**.

17.6. При три или повече нарушения по т. 17.5, **ВЪЗЛОЖИТЕЛЯТ** може да наложи на **ИЗПЪЛНИТЕЛЯ** санкция, в размер на 5 % (пет процента) от стойността на договора.

18. ПРЕКРАТЯВАНЕ И РАЗВАЛЯНЕ НА ДОГОВОРА

18.1. Двете страни имат право да прекратят договора по взаимно съгласие изразено в двустранен протокол.

18.2. Всяка от страните може да поиска прекратяване на договора с 30 (тридесет) дневно писмено предизвестие, отправено до другата страна.

18.3. Договорът може да бъде прекратен по искане на всяка от двете страни при настъпване на обстоятелства по Раздел 19 от общите условия на договора. В този случай страните подписват двустранен протокол за оформяне на отношенията между тях.

18.4. Договорът може да бъде развален чрез 15 (петнадесет) дневно писмено предизвестие от изправната страна до неизправната в случай на неизпълнение на поетите с договора задължения.

18.5. **ВЪЗЛОЖИТЕЛЯТ** може да прекрати договора, ако в резултат на непредвидени обстоятелства, не е в състояние да изпълни своите задължения. В тези случаи **ВЪЗЛОЖИТЕЛЯТ** заплаща на **ИЗПЪЛНИТЕЛЯ** действително изпълнените и приети дейности по договора, без да дължи обезщетение за претърпени вреди и /или пропуснати ползи.

18.6. **ВЪЗЛОЖИТЕЛЯТ** може да развали договора и да поиска заплащане на неустойка по т.17.1, но не повече от сумата определена в раздел 2 на договора, в случай че **ИЗПЪЛНИТЕЛЯТ** не започне работа по договора повече от 30 дни след датата за начало на изпълнението.

19. НЕПРЕОДОЛИМА СИЛА

19.1. В случай, че някоя от страните не може да изпълни задълженията си по този договор поради непредвидено или непредотвратимо събитие от извънреден характер възникнало след сключване на договора, което препятства неговото изпълнение, тя е длъжна в 3-дневен срок писмено да уведоми другата страна за това. Това събитие следва да бъде потвърдено от компетентните органи на държавата, в която е възникнало събитието, в противен случай страната не може да се позове на непреодолима сила.

19.2. Докато трае непреодолимата сила, изпълнението на задълженията и свързаните с тях насрещни задължения се спира и срокът на договора се удължава с времето, през което е била налице непреодолимата сила.

19.3. Когато непреодолимата сила продължи повече от 30 (тридесет) дни, всяка от страните може да поиска договорът да бъде прекратен.

20. РЕД ЗА РЕШАВАНЕ НА СПОРОВЕТЕ

20.1. Всички спорни въпроси, произлизащи от настоящия договор или при изпълнението му, ще се решават чрез преговори между двете страни. В случай, че спорните въпроси не могат да бъдат решени чрез преговори, същите ще бъдат решавани съгласно Българското законодателство (ЗОП, ЗЗД, ТЗ, ГПК и др.)

20.2. В случай на спор между страните при тълкуването на настоящия договор, трябва да се спазва следния ред на приоритет на документите:

- Договорът, подписан от страните;
- Общи условия на договора;
- Техническа оферта на **ИЗПЪЛНИТЕЛЯ**

- Техническо задание /техническа спецификация на ВЪЗЛОЖИТЕЛЯ;
- Предлагана цена.

21. ОТГОВОРНО ЛИЦЕ ОТ СТРАНА НА ВЪЗЛОЖИТЕЛЯ

21.1. ВЪЗЛОЖИТЕЛЯТ е длъжен да определи отговорно лице по изпълнението на договора. Отговорното лице представя ВЪЗЛОЖИТЕЛЯ и организира работата по договора от страна на ВЪЗЛОЖИТЕЛЯ.

21.2. ВЪЗЛОЖИТЕЛЯТ има право да смени отговорното лице по всяко време на изпълнение на договора. ИЗПЪЛНИТЕЛЯТ се уведомява писмено за предприетата промяна.

22. ОТГОВОРНО ЛИЦЕ ОТ СТРАНА НА ИЗПЪЛНИТЕЛЯ

22.1. ИЗПЪЛНИТЕЛЯТ е длъжен да определи отговорно лице по изпълнението на договора. Отговорното лице представя ИЗПЪЛНИТЕЛЯ и организира работата по договора от страна на ИЗПЪЛНИТЕЛЯ.

22.2. ИЗПЪЛНИТЕЛЯТ има право да смени отговорното лице по всяко време на изпълнение на договора. ВЪЗЛОЖИТЕЛЯТ се уведомява писмено за предприетата промяна.

23. КОМУНИКАЦИЯ МЕЖДУ СТРАНИТЕ

23.1. Комуникацията между страните се води само между определените отговорни лица чрез референта по договора. Когато дадено съобщение трябва да достигне до друго лице, участващо в изпълнението от страна на ВЪЗЛОЖИТЕЛЯ или от страна на ИЗПЪЛНИТЕЛЯ, това се осъществява чрез отговорните лица по договора.

23.2. Всички съобщения, предизвестия и нареждания, свързани с изпълнението на договора и разменени между ВЪЗЛОЖИТЕЛЯ и ИЗПЪЛНИТЕЛЯ са валидни, когато са изпратени в писмена форма – лично, чрез електронна поща, телефакс или куриер, срещу потвърждение от приемащата страна.

23.3. Валидните адреси, факс номера и електронна поща на страните се посочват в договора. В случай, че това не е посочено в договора, за валидни адрес и факс номер на ВЪЗЛОЖИТЕЛЯ се считат, посочените в документацията за участие в процедурата за възлагане на обществена поръчка, а на ИЗПЪЛНИТЕЛЯ – посочените в неговата оферта.

23.4. Между страните се допуска неформална комуникация по телефона с оглед улесняване на работата. Неформалната комуникация няма юридическа стойност и не се счита за официално приета.

23.5. Комуникацията с чуждестранни ИЗПЪЛНИТЕЛИ се осъществява на български език. Осигуряването на превод на документите на български език е за сметка на ИЗПЪЛНИТЕЛЯ.

23.6. Всяка от страните има право да изиска първоначална среща при стартиране на договора с цел уточняване на изискванията към изпълнение на договора, целите на ВЪЗЛОЖИТЕЛЯ, критериите за оценка на изпълнението на договора и планиране, изпълнение и производство, които трябва да извърши ИЗПЪЛНИТЕЛЯ.

23.7. Когато в хода на изпълнение на работата по договора възникнат обстоятелства, изискващи съставянето на двустранно подписан констативен протокол, заинтересованата страна отправя до другата мотивирана покана с обозначено място, дата и час на срещата. Уведомената страна е длъжна да отговори в три дневен срок след уведомяването (за дата на уведомяването се счита датата на входящия номер).

24. ЕЗИК НА ДОГОВОРА

24.1. Договорът с местни **ИЗПЪЛНИТЕЛИ** се съставя и подписва на български език в 2 еднообразни екземпляра.

24.2. С чуждестранни изпълнители, договора се подписва на български език и на друг език, ако това е упоменато в договора. При противоречие на текстовете на различните езици, валиден е българският текст, освен ако не е определено друго в договора.

ИЗПЪЛНИТЕЛ:

„Омега СН“ ООД
бул Дж. Неру, №28, СИЛВЕР ЦЕНТЪР офис 13
1324 гр. София, район Люлин
тел.: 02/9252163
email: office@megaterm.com
ЕИК: 121252468
ИН по ЗДДС: BG 121252468

ИЗПЪЛНИТЕЛ:

УПРАВИТЕЛ
СТЕФАН НИНЕВ

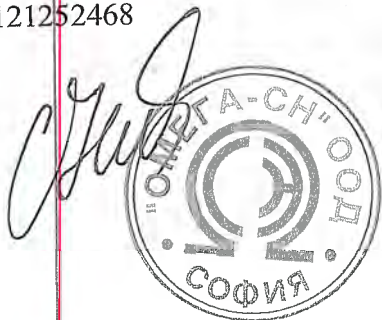

ВЪЗЛОЖИТЕЛ:

"АЕЦ Козлодуй" ЕАД
3321 Козлодуй
БЪЛГАРИЯ
факс: 0973/76027
email: commercial@npp.bg
ЕИК: 106513772
ИН по ЗДДС: BG 106513772

ВЪЗЛОЖИТЕЛ:

ИЗПЪЛНИТЕЛЕН ДИРЕКТОР
ИВАН АНДРЕЕВ

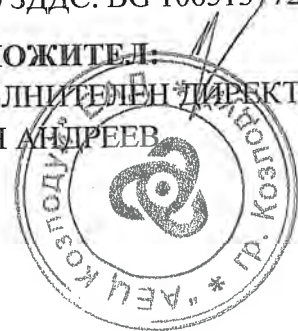



Блок: ОСО

Система: UM

Подразделение: Р-ВКОС

УТВЪРЖДАВАМ

ГЛАВЕН ИНЖЕНЕР ЕП-2:

.....14.05..... 2018 г. / А. Атанасов /

ТЕХНИЧЕСКА СПЕЦИФИКАЦИЯ

№ 2018.30.000 UM ТСП. 19 09

за доставка на топлообменник тип VT 80 MHVL B-16

1. Описание на доставката

Във връзка със възникнали дефекти в уплътненията и топлообменните панели на топлообменници UM07W01 и UM07W03, в сграда ТРС в ЕП-2, се налага замяна с нови топлообменници. Теплообменниците UM07W01 и UM07W03 са част от система UM и служат за подгряване на мрежова вода към потребителите в град Козлодуй, и площадката на ЕП-2. Дефектиралите уплътнения и топлообменни панели не подлежат на ремонт. Всеки един от топлообменниците е сглобен посредством 168 гумени уплътнения и 169 топлообменни панела в заводски условия и не подлежи на ремонт. Това налага закупуването на 2 бр. топлообменници за отстраняване на дефекти № 18.00.ДЕФ.1063 и № 18.00.ДЕФ.1072.

Видът и количеството на заявеното оборудване е приложено в табличен вид към техническата спецификация и техническа скица.

2. Основни характеристики на оборудването и материалите

2.1. Класификация на оборудването

Доставяното оборудване е клас по безопасност 4-Н, класификация по сеизмоустойчивост 3, клас по качество NC-M.

2.2. Физически и геометрични характеристики

Параметри и характеристики съгласно ПРИЛОЖЕНИЕ 1 - ТС (Табличен вид).

Геометрични характеристики (размери) съгласно техническа скица № 7.14732.89.

2.3. Характеристики на материалите

Топлообменник тип VT 80 MHVL B-16, на G-MAR PLUS s.r.o. Чехия - съгласно изискванията и стандартите на производителя.

2.4. Условия при работа в среда с йонизиращи лъчения

Оборудването да е пригодено за работа в нормална среда, без присъствие на източници на йонизиращи лъчения.

2.5. Нормативно-технически документи

Съгласно изискванията и стандартите на завода производител.

2.6. Изисквания към срок на годност и жизнен цикъл

Гаранционен срок на изделието минимум 24 (двадесет и четири) месеца считано от датата на доставка.

3. Опаковане, транспортиране, временно складиране

Опаковка съгласно изискванията на производителя за безопасно транспортиране и съхранение. Доставчикът да посочи условията за съхранение на оборудването.

4. Документи, които се изискват при доставката

- сертификат за произход;
- декларация за съответствие издадена от производителя;
- технически паспорт на оборудването;
- документ, в който са описани условията за съхранение и гаранционния срок;
- инструкции за монтаж и експлоатация.

Всички придружаващи стоката документи да са на български език, 1 екземпляр на хартиен носител и на електронен носител (CD) - 1 бр.

5. Входящ контрол

Доставеното изделие да премине общ входящ контрол на територията на "АЕЦ Козлодуй" ЕАД по реда на "Инструкция по качеството за провеждане на входящ контрол на доставените материали, суровини и комплектуващи изделия в "АЕЦ Козлодуй", ДОД.КДИК.112/". Доставката се приема при издаване на протокол от общ входящ контрол без забележки.

ПРИЛОЖЕНИЯ:

Приложение 1: Техническа спецификация (табличен вид)

Приложение 2: Техническа скица.

Техническа скица № 7.14732.89

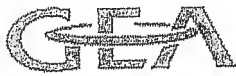

GEA Ecoflex GmbH Maßblatt - dimension sheet VARITHERM 80 B-16

Kunde (customer)	BULTRADE * MSA Ltd., Andrey Ninev , 1202 Sofia		Position (item)	1
Angebots-Nr. (offer)	7.14732.89	Sach-Nr. (drawing)	Schaltplan (flow diagram) S	
Fabrik-Nr. (serial no)				

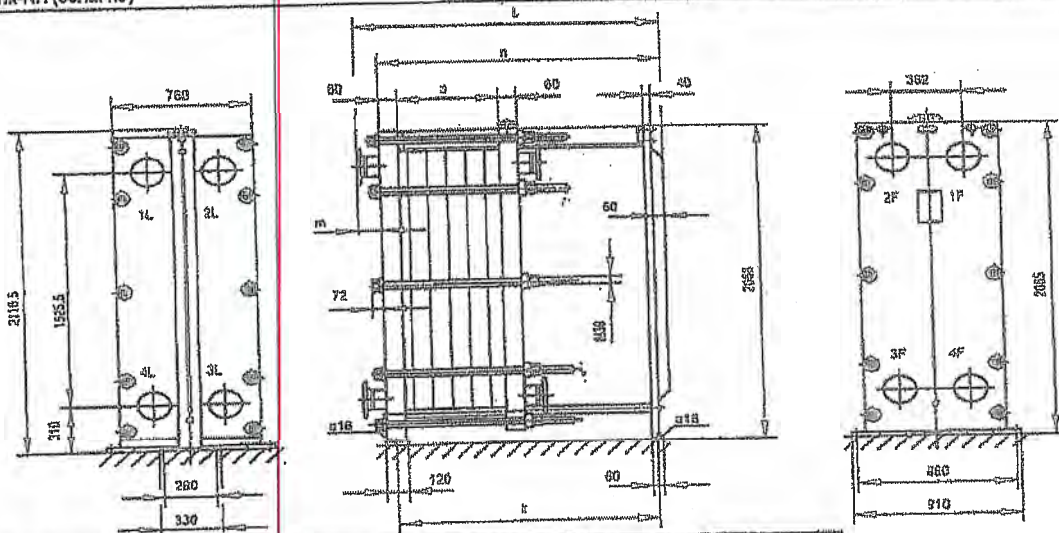

Pos	DN	Typ (type)	Medium (media)
4L			
3L			
2L			
1L			
4F	200	rubber insert DIN 2633 EPDM	water warm aus (warm out)
3F	200	rubber insert DIN 2633 EPDM	water kalt ein (cold in)
2F	200	rubber insert DIN 2633 EPDM	water kalt aus (cold out)
1F	200	rubber insert DIN 2633 EPDM	water warm ein (warm in)

Den gewählten Anschlußtyp entnehmen Sie bitte der unten aufgeführten Tabelle.
(The specified connections can be seen in the table below).

a [mm]	< 600	< 1100	< 1600	< 2100
k [mm]	1400	2000	2600	3200
n [mm]	1500	2100	2700	3300

a [mm] = 638 Leergewicht (weight empty) [kg] ca.: 2784
 L = n + m Betriebsgewicht (weight in op.) [kg] ca.: 3222

* nur (only) 1F-4F, 3L, 4L

GFR: Gummi-Formteil rubber insert DIN 2642/2633 PN 10/16		BFL: Bördelän in lapped flange DIN 2612 PN		VFL: Vorschleiß- flans- wechslung neck flange DIN 2633 PN 16		AGS: Rohrver- schraubung screwing DIN 11851	
DN	m [mm]	DN	m [mm]	DN	m [mm]	DN	m [mm]
50	4	50	-	50	138	50	138
200	4	200	-	200	205	200	-

О М Е Г А - С Н О О Д

София, бул. "Джавахарлал Неру" №28, Силвер център, офис 13, тел. 029252163, факс 029252095, ЕИК BG121252468

СПЕЦИФИКАЦИЯ

към Оферта за участие в пряко договаряне с предмет:
"Доставка на топлообменник тип VT 80 MNVL B-16"

Технически изисквания на Възложителя		Описание на стоката, предлагана от Участника								
№	ID	Наименование	Технически характеристики	Марк а	К-во	Наименование, обозначение за тип, техн. описание	Стандарти	Марк а	К-во	Забележка
1	126576	Топлообменник тип VT 80 MNVL B-16	Съгласно Техническа спецификация № 2018.30.ОСО.УМ.ТСП.1909 и схема	бр.	2	Разглоблям пластинчат топлообменник тип VT 80 MNVL B - 16 в съответствие с Техническа спецификация № 2018.30.ОСО.УМ.ТСП.1909; Клас по безопасност 4Н; класификация по сеизмоустойчивост 3	EN 442-1; G-MAR plus	бр.	2	

I. Срокове по раздел 3 и раздел 5 от проекта на договора:

I.1 Срок на доставка: 105 календарни дни

I.2 Гаранционен срок : 24 месеца

I.3 Гаранционни условия :

I.3.1 Срок за отстраняване на дефекти - 30 календарни дни

I.3.2 Срок за замяна при невъзможност за отстраняване - 80 календарни дни

II. Документи-приложения към Техническото приложение:

II.1. Декларация по чл.39, ал.3 от ППЗОП

II.2. Документ оторизация от производителя

II.3. Инструкция за монтаж и експлоатация

Стефан Нинев

23.07.2018 г.

Управител

"ОМЕГА - СН" ООД



Type: VT80 B-16

Dimensions of drawing in [mm]

0136-102-Model.tif

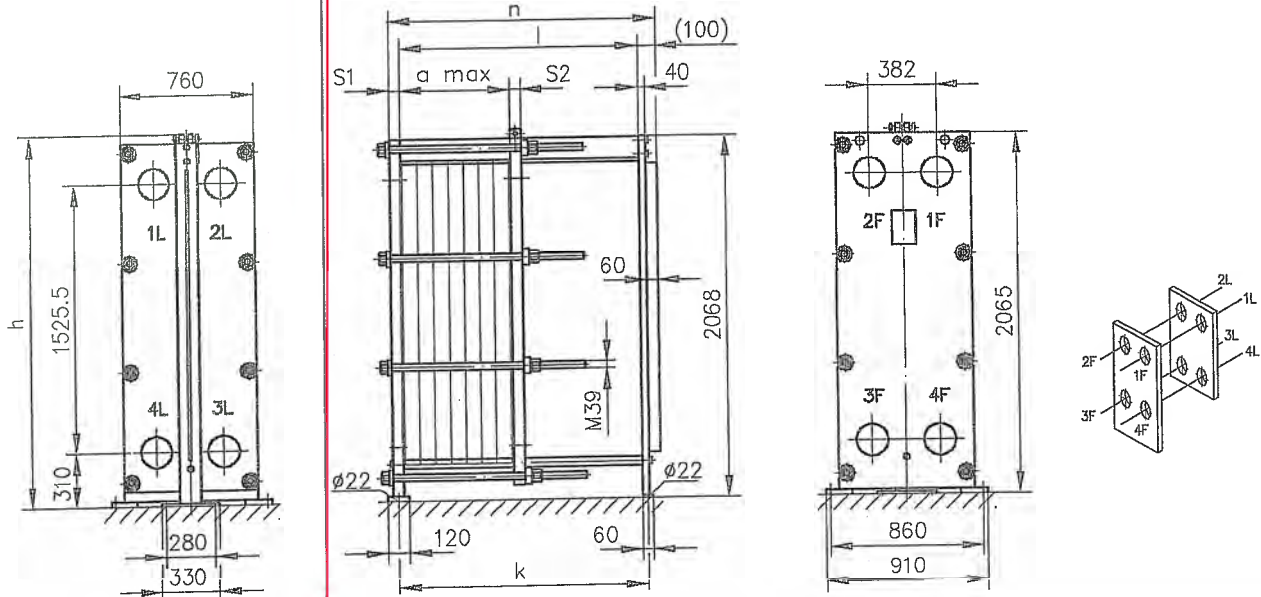

n:	2100 mm	s ₁ :	60,00 mm	a-max frame:	1000 mm	empty weight:	2784 kg
k:	2000 mm	s ₂ :	60,00 mm	a-max actual:	622 mm	max. total weight:	3222 kg
l:	1940 mm	h:	2117 mm				

Pos	Size	Type	Media	In	Out	Add.	m
1F	DN200	Rubber insert DIN 2633 EPDM DN200	Water (pri)	x	-	-	4 mm
2F	DN200	Rubber insert DIN 2633 EPDM DN200	Water (sek)	-	x	-	4 mm
3F	DN200	Rubber insert DIN 2633 EPDM DN200	Water (sek)	x	-	-	4 mm
4F	DN200	Rubber insert DIN 2633 EPDM DN200	Water (pri)	-	x	-	4 mm

Rubber insert			
DIN2633			
EPDM			
PN16			
1F;2F;3F;4F			

Technical Revisions reserved.

ВЪРНО С ОРИГИНАЛА



G-MAR PLUS, s.r.o.
Chebská 73/48
Karlovy Vary
360 06

ICO : 611 70 208 / DIČ : CZ61170208
bank. spojení : Raiffeisenbank a.s., Karlovy Vary
č. účtu : 2502560103/5500
Obchodní rejstřík Krajský soud v Plzni, oddíl C, vložka 5362

tel.: +420 353 447 211 - 218
fax : +420 353 540 163
http://www.g-mar.cz

g-mar@g-mar.cz
plachy@g-mar.cz
vana@g-mar.cz

Zákazník: OMEGA-SN ltd.

Poptávka č.:

Specifikace č.: 3/0607a/17 shodné s 3/1952a/01

Zpracoval: Jan Plachý

Datum: 26.3.2018

Číslo poz.: 1a

27/38

SPECIFIKACE DESKOVÉHO VÝMĚNÍKU G-MAR VT80

Výpočtová data pro počet výměníků zapojených paralelně a v sérii:

Thermal data for unit(s) in parallel and unit(s) in series:

1 / 1

	teplá strana / hot side	studená strana / cold side	
Médium / Media:	Water	Water	
Media group acc. PED 2014/68/EU:	Group 2 - others	Group 2 - others	
Výkon / Heat exchanged:	20000,00		kW
Hmotnostní průtok / Mass flow:	338656	284650	kg/h
Objemový průtok / Volume flow:	360,65	297,02	m³/h
Teplota vstupní / Temperature inlet:	150,00	70,00	°C
Teplota výstupní / Temperature outlet:	100,00	130,00	°C
Tlaková ztráta / Pressure drop:	36,167	36,976	kPa
Pracovní tlak / Working pressure inlet:	16,00	15,00	barg
Objem / Filling volume:	226,34	229,07	l

Vlastností médií / Product properties

Hustota / Density:	939,0200	958,3500	kg/m³
Měrná tepelná kapacita / Heat capacity:	4252,10	4215,70	J/kgK
Tepelná vodivost / Thermal conductivity:	0,68274	0,67721	W/mK
Viskozita vstupní / Dyn. viscosity inlet:	0,1826	0,4035	cP
Viskozita výstupní / Dyn. viscosity outlet:	0,2816	0,2129	cP

Údaje o zařízení / Unit Data

Typ desek / Plate Type:	VT80 MHV L		
Plocha přestupu / Heat transfer area (total / per unit):	139,44	139,44	m²
Počet desek / Number of plates (total / per unit):	168	168	
Síla desky / Plate thickness:	0,60		mm
LMTD:	24,66		K
Rezervní plocha / Surface margin:	39,95		%
Materiál desek / Plate material:	AISI316L		
Materiál a typ těsnění / Gasket material & Gasket type:	EPDM	glueless	
Vnitřní průtok / Internal flow (passes x channels):	1 x 83	1 x 84	
Počet rámců / No. of frames (par. / ser. / total):	1	1	1
Materiál a úprava rámu / Frame material & surface:			

Připojení a pozice jsou definovány v připojeném výkresu.

The connection types and positions are defined in the attached dimension sheet.

Návrhová teplota / Design temp.: Min.: 0,00 / 0,00 Max.: 160,00 / 160,00 °C

Návrhový tlak / Design pressure: Min.: 0,00 / 0,00 Max.: 16,00 / 16,00 barg

Test. tlak / Test pressure: 20,80 / 20,80 barg Design code: PED 2014/68/EU AD-2000 Checkfactor 1.3

Typ/poznámky /

Type/Remarks:

Cena za ks / Celková cena:

ВЕРНО С ОРИГИНАЛА

Poznámky:



LB/38

A-Max: 622 mm
A-Min: 605 mm

Design Pressure Min (pri/sec):	0,00	0,00 barg
Design Pressure Max (pri/sec):	16,00	16,00 barg
Design Temperature Min (pri/sec):	0,00	0,00 °C
Design Temperature Max (pri/sec):	160,00	160,00 °C
Test Pressure (pri/sec):	20,80	20,80 barg

CIP:

Section:

Plates: 168 VT80 MHV L, AISI316L, 0,60 mm, EPDM

Gasket: glueless

Internal flow: Primary: 1 x 83 Secondary: 1 x 84

Pressure drop: Primary: 36,167 kPa Secondary: 36,976 kPa

Temperature program: 360,65 m³/h Water from 150,00 °C to 100,00 °C

297,02 m³/h Water from 70,00 °C to 130,00 °C



ВЯРНО С ОРИГИНАЛА

29/30

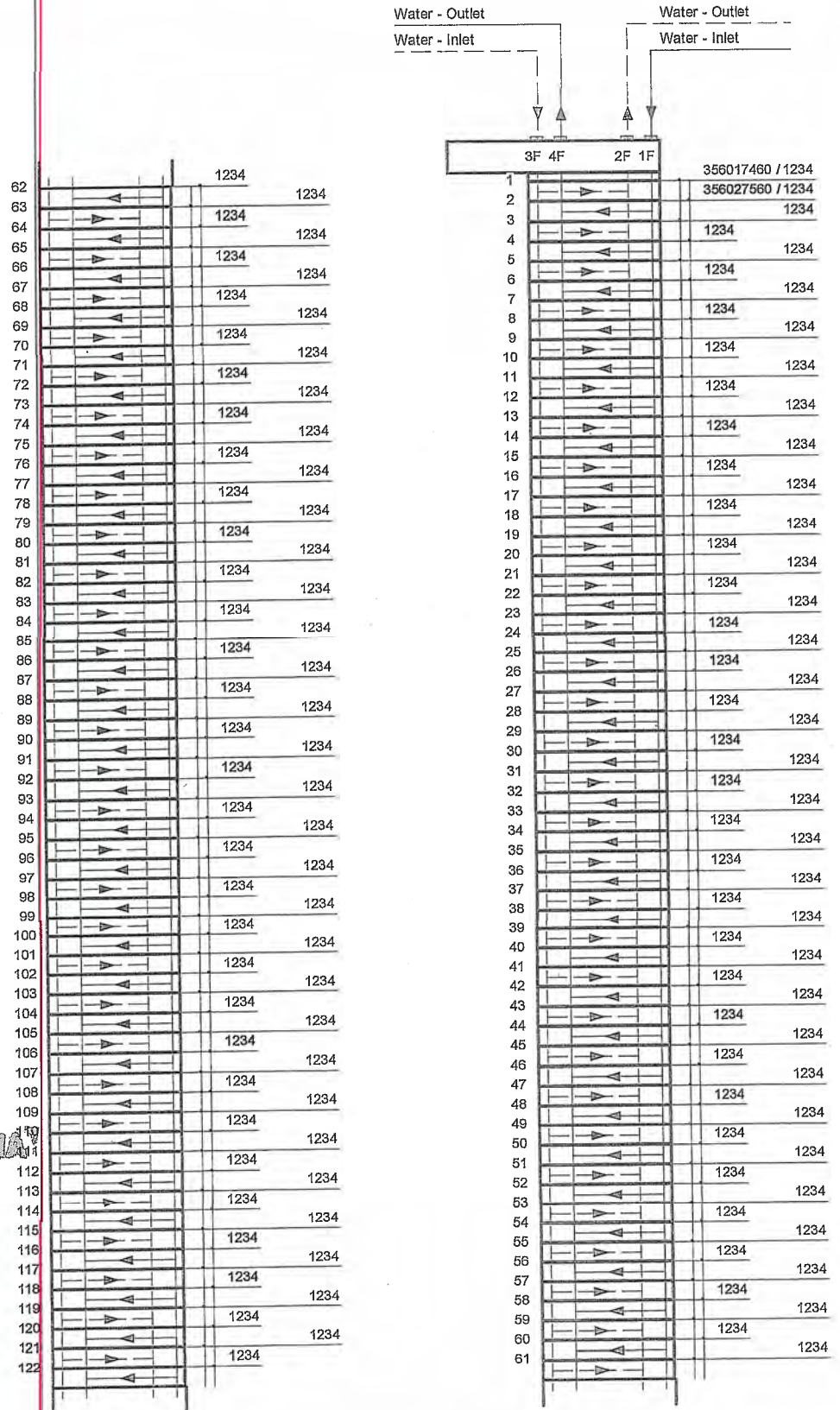

ВЯРНО С ОРИГИНАЛА

123					1234
124		▶			1234
125		▶			1234
126		▶			1234
127		▶			1234
128		▶			1234
129		▶			1234
130		▶			1234
131		▶			1234
132		▶			1234
133		▶			1234
134		▶			1234
135		▶			1234
136		▶			1234
137		▶			1234
138		▶			1234
139		▶			1234
140		▶			1234
141		▶			1234
142		▶			1234
143		▶			1234
144		▶			1234
145		▶			1234
146		▶			1234
147		▶			1234
148		▶			1234
149		▶			1234
150		▶			1234
151		▶			1234
152		▶			1234
153		▶			1234
154		▶			1234
155		▶			1234
156		▶			1234
157		▶			1234
158		▶			1234
159		▶			1234
160		▶			1234
161		▶			1234
162		▶			1234
163		▶			1234
164		▶			1234
165		▶			1234
166		▶			1234
167		▶			356047560 / 0
168		▶			
= 168	3	4	2	1	



ВЯРНО С ОРИГИНАЛА

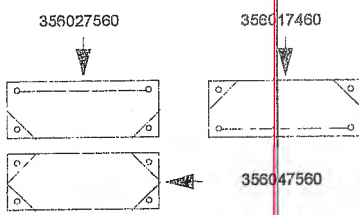
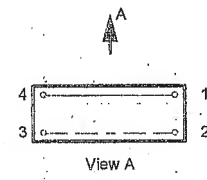

G-MAR PLUS, s.r.o.
 Chebská 73/48
 Karlovy Vary
 360 06

ICO : 611 70 208 / DIČ : CZ61170208
 bank. spojení : Raiffeisenbank a.s., Karlovy Vary
 č. účtu : 2502560103/5500
 Obchodní rejstřík Krajský soud v Plzni, oddíl C, vložka 5362

tel.: +420 353 447 211 - 218
 fax : +420 353 540 163
 http://www.g-mar.cz

g-mar@g-mar.cz
 plachy@g-mar.cz
 vana@g-mar.cz

О М Е Г А - С Н О О Д

София, бул. " Дж. Неру " № 28, Силвер център, офис 13, тел. 029252163, факс 029252095; ЕИК BG121252468

ЦЕНОВА ТАБЛИЦА

към Оферта за участие в пряко договаряне с предмет:
" Доставка на топлообменник тип VT 80 MNL B-16 "

№	ID	Наименование, технически характеристики	М.ед.	К-во	Единична цена в лева /брой без ДДС	Обща цена в лева без ДДС
1	126576	Разглобяем пластинчат топлообменник тип VT 80 MNL B - 16 в съответствие с Техническа спецификация № 2018.30.ОСО.УМ.ТСП 1909; Клас по безопасност 4Н; квалификация по seizмоустойчивост 3	бр.	2	70 000	140 000
ПРЕДЛАГАНА ЦЕНА в лева без ДДС при условие на доставка DAP/DDP АЕЦ "Козлодуй", съгласно INCOTERMS 2010, цифрови и словом: сто и четирдесет хиляди						

Стефан Нинев

25.09.2018 г.

Управител

"ОМЕГА - СН" ООД

